

מחזור	שני	חזיר
	מכונ	24.04.23

### תכנית תנוחה

1:100

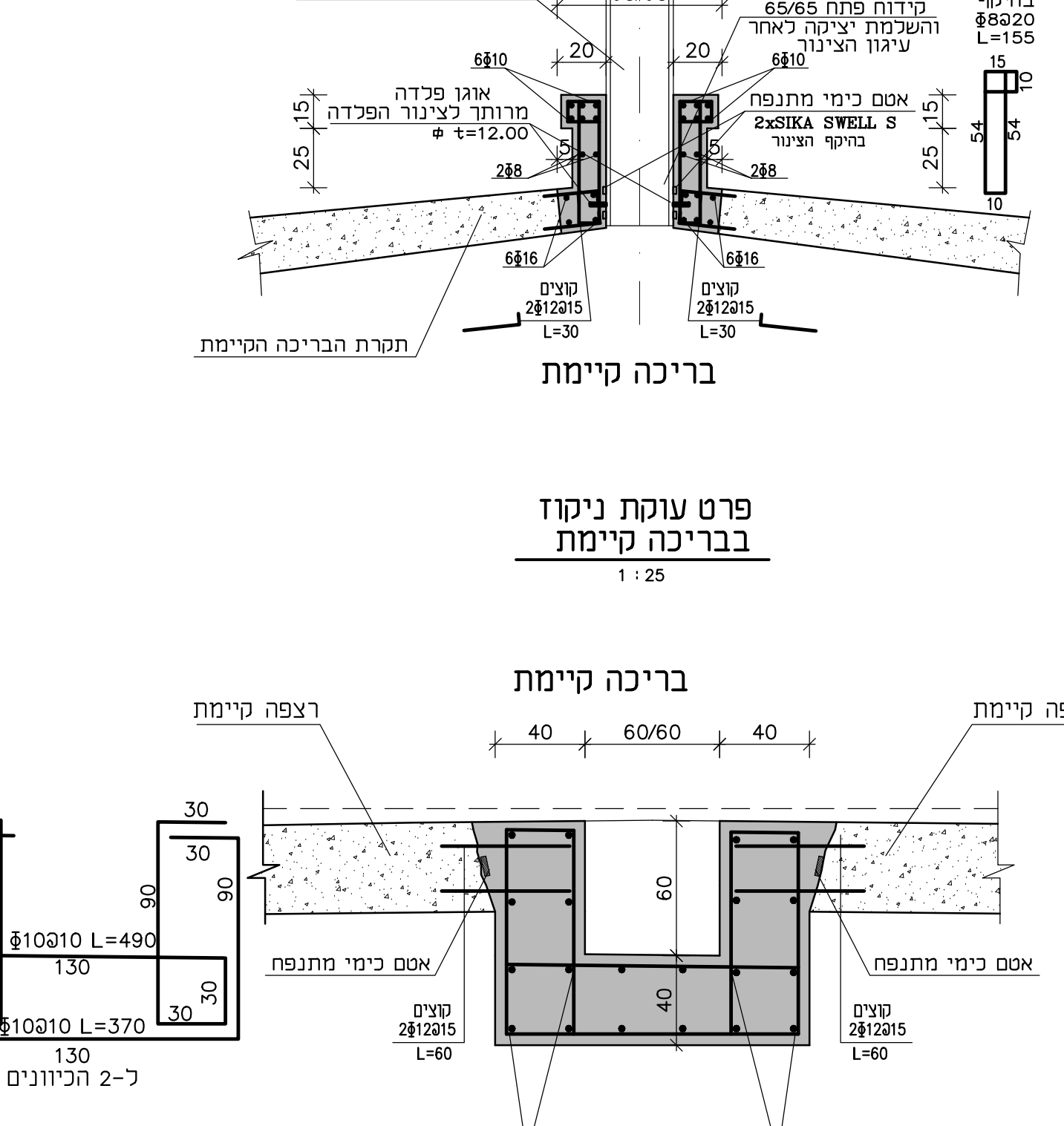
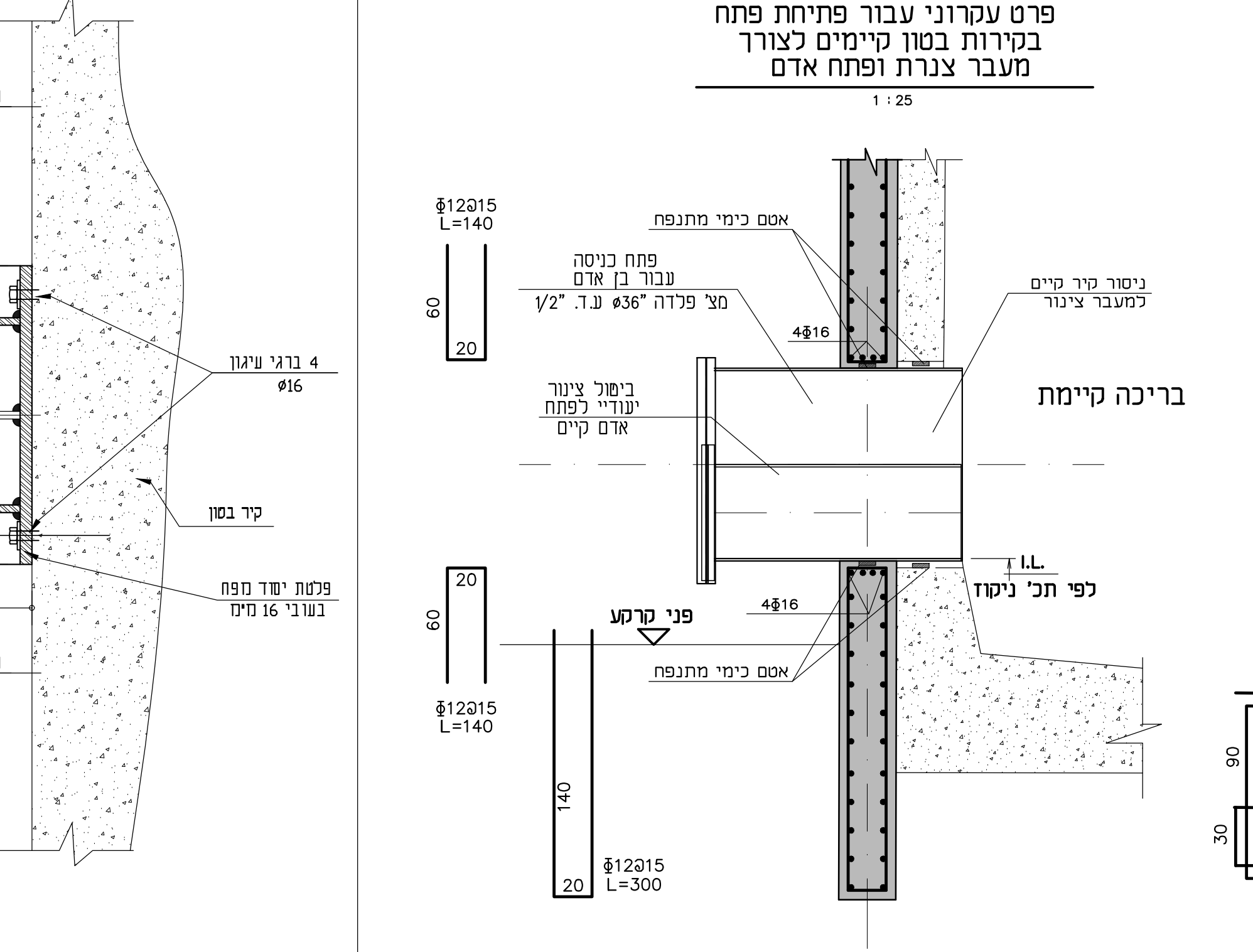
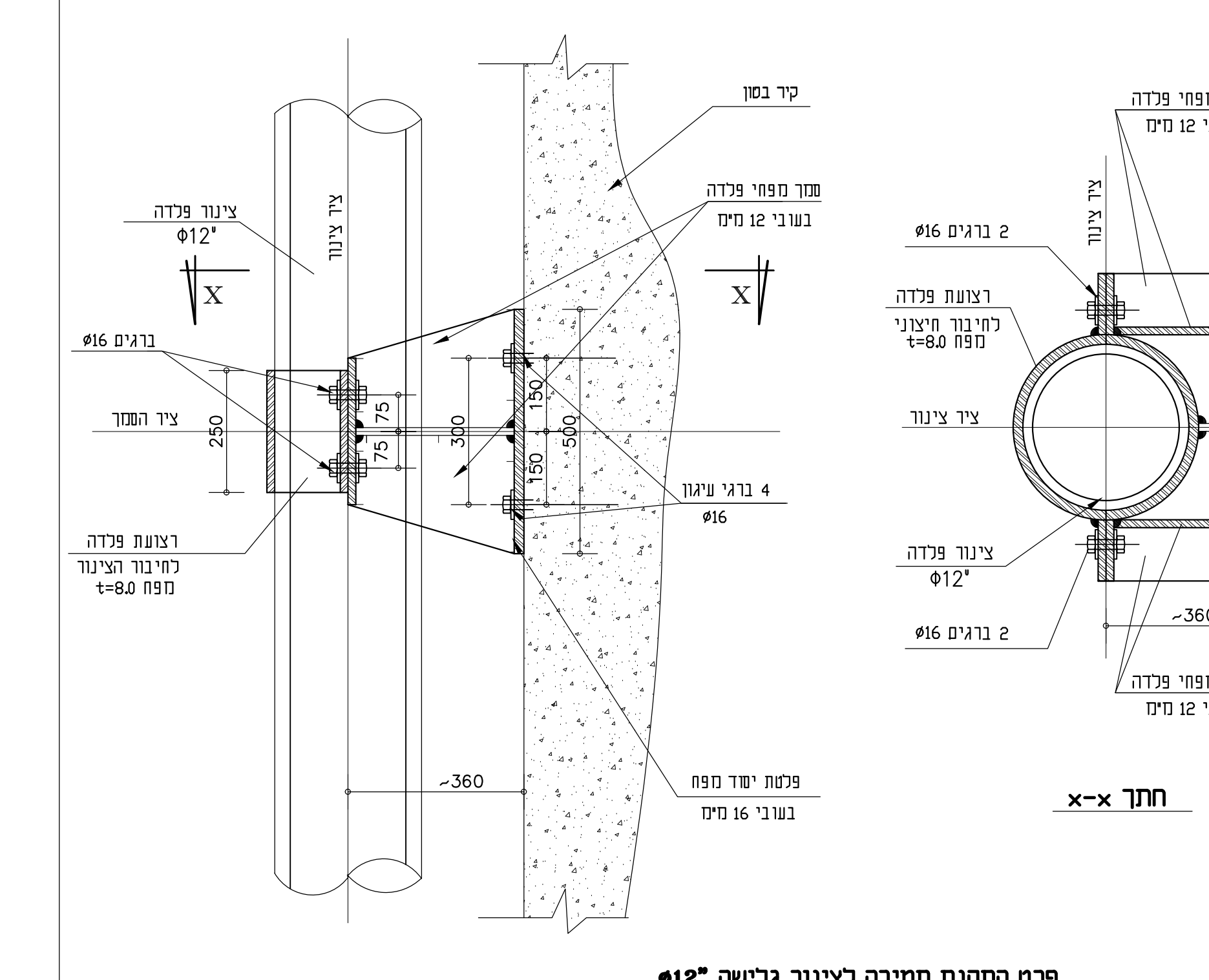
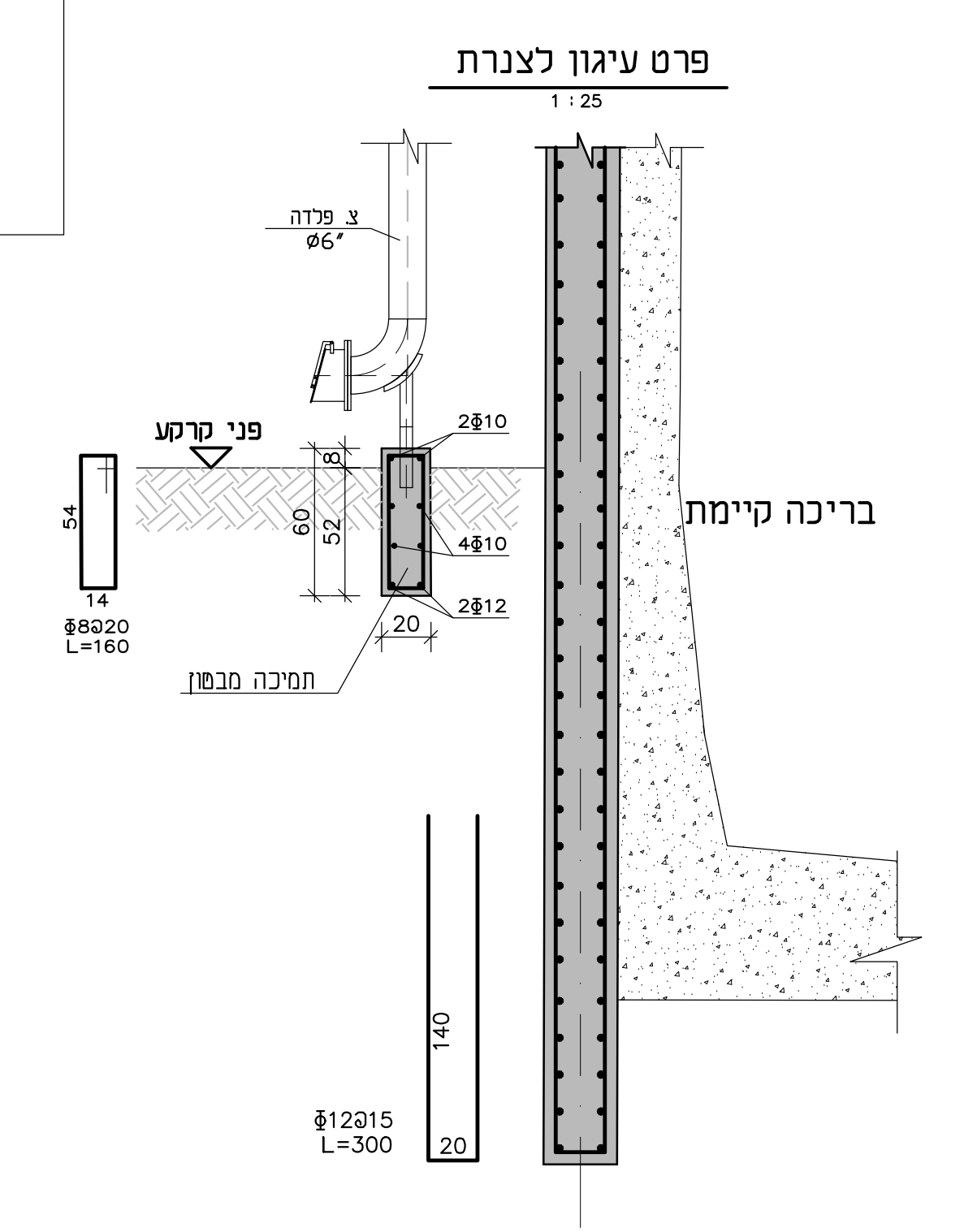
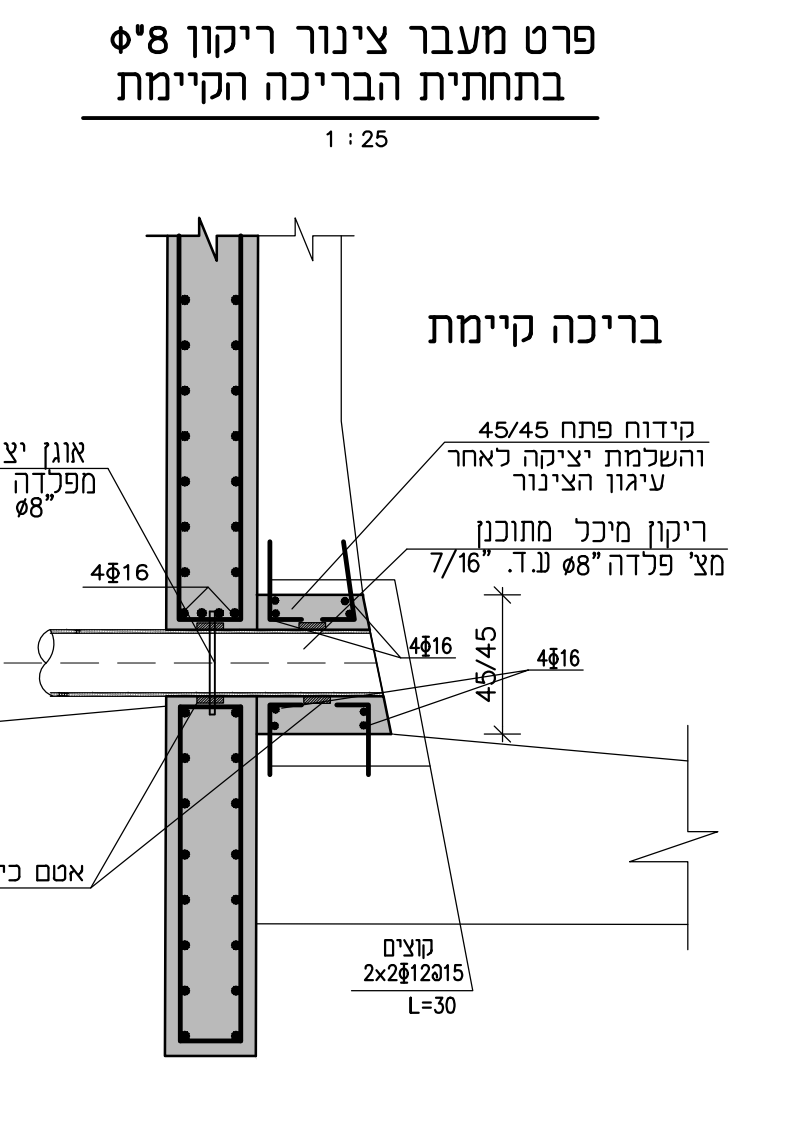
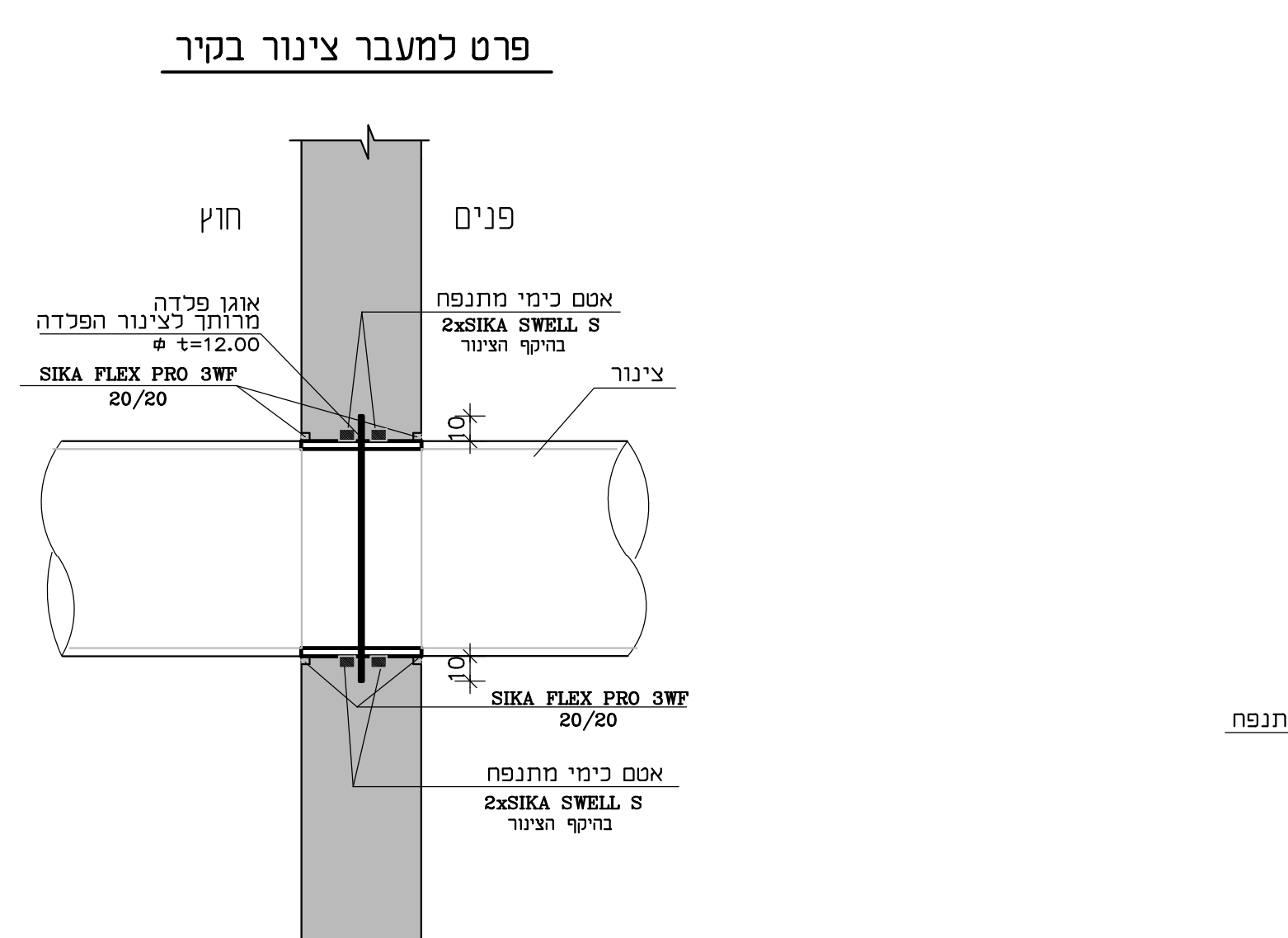
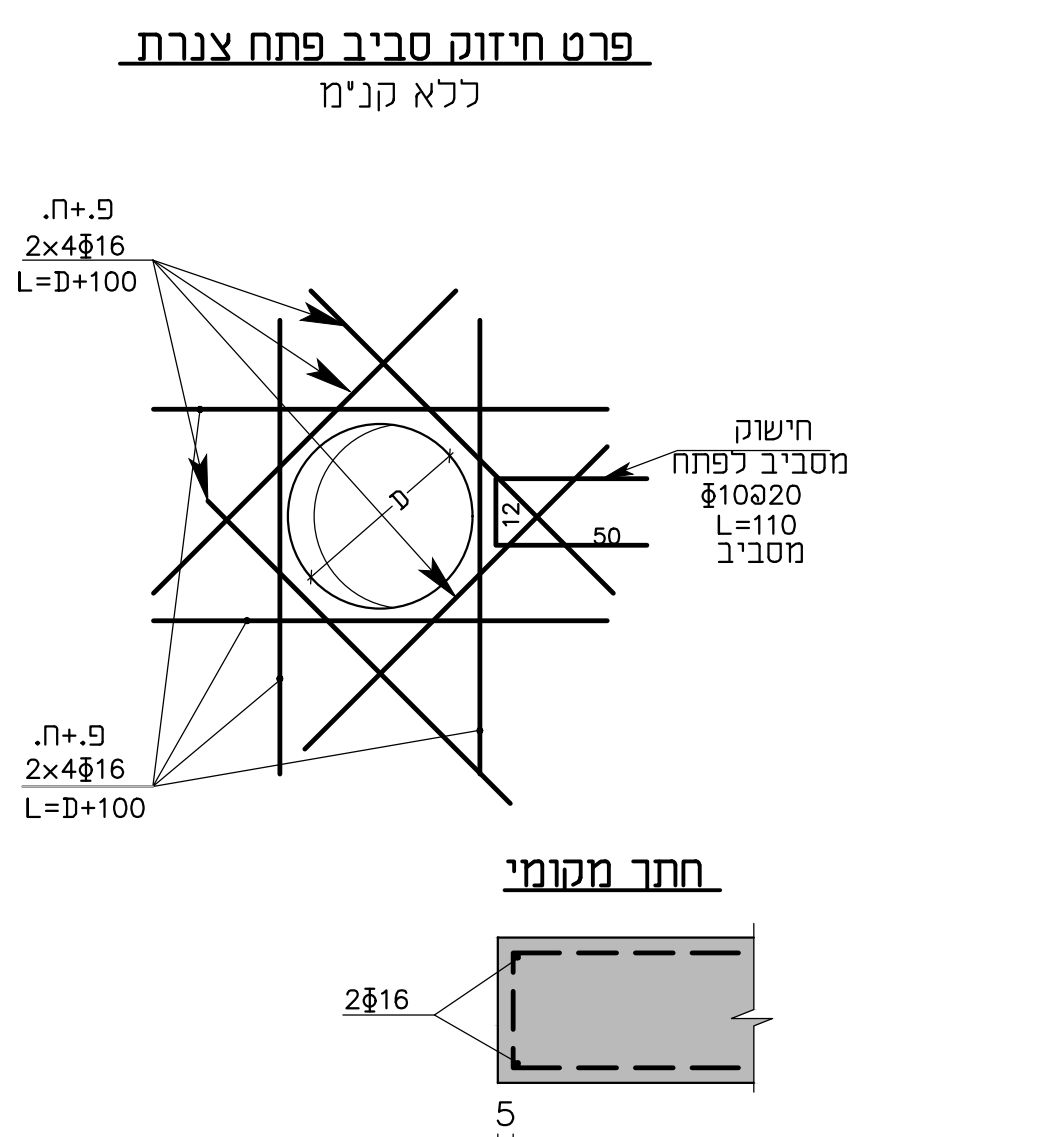
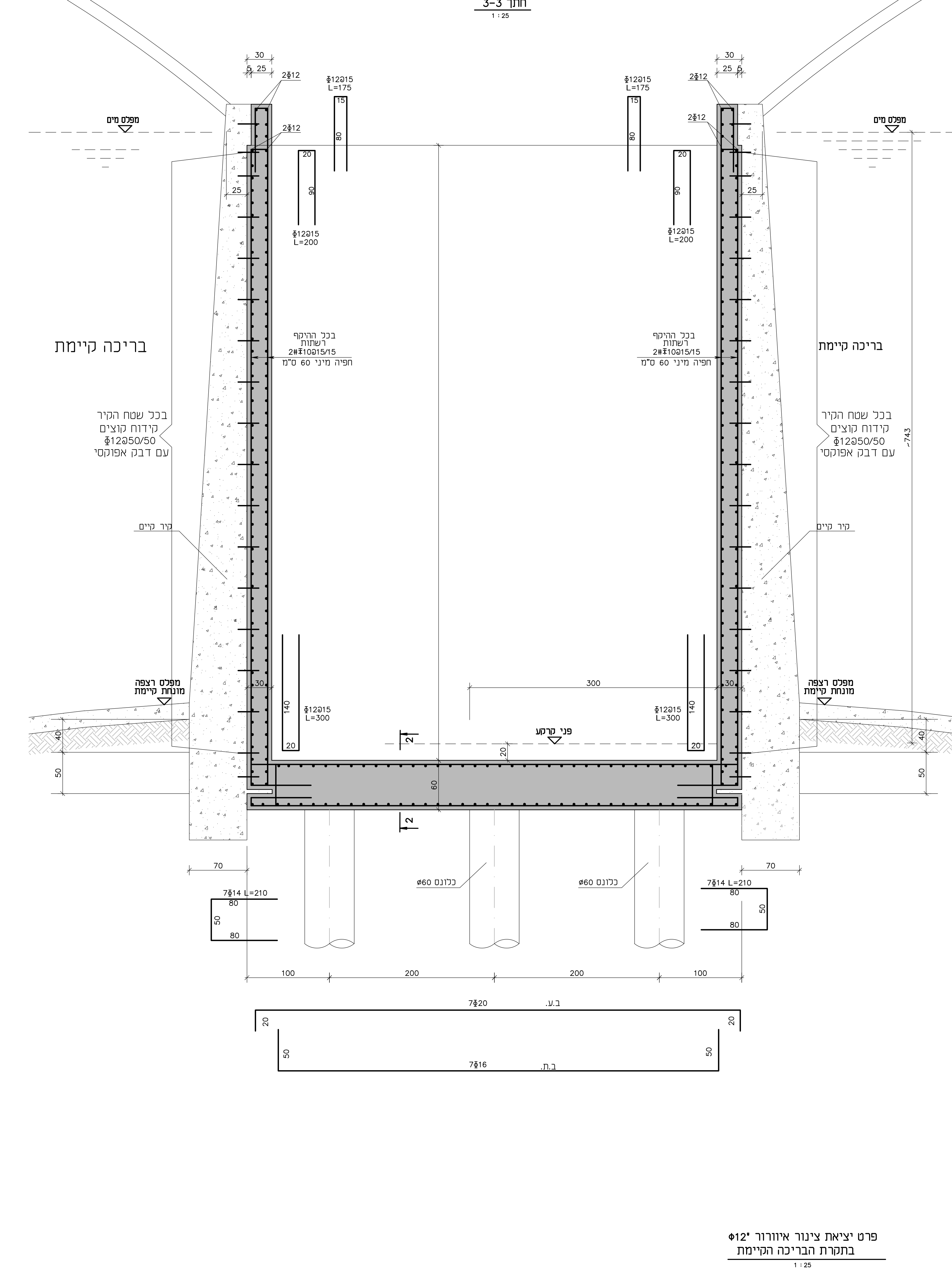
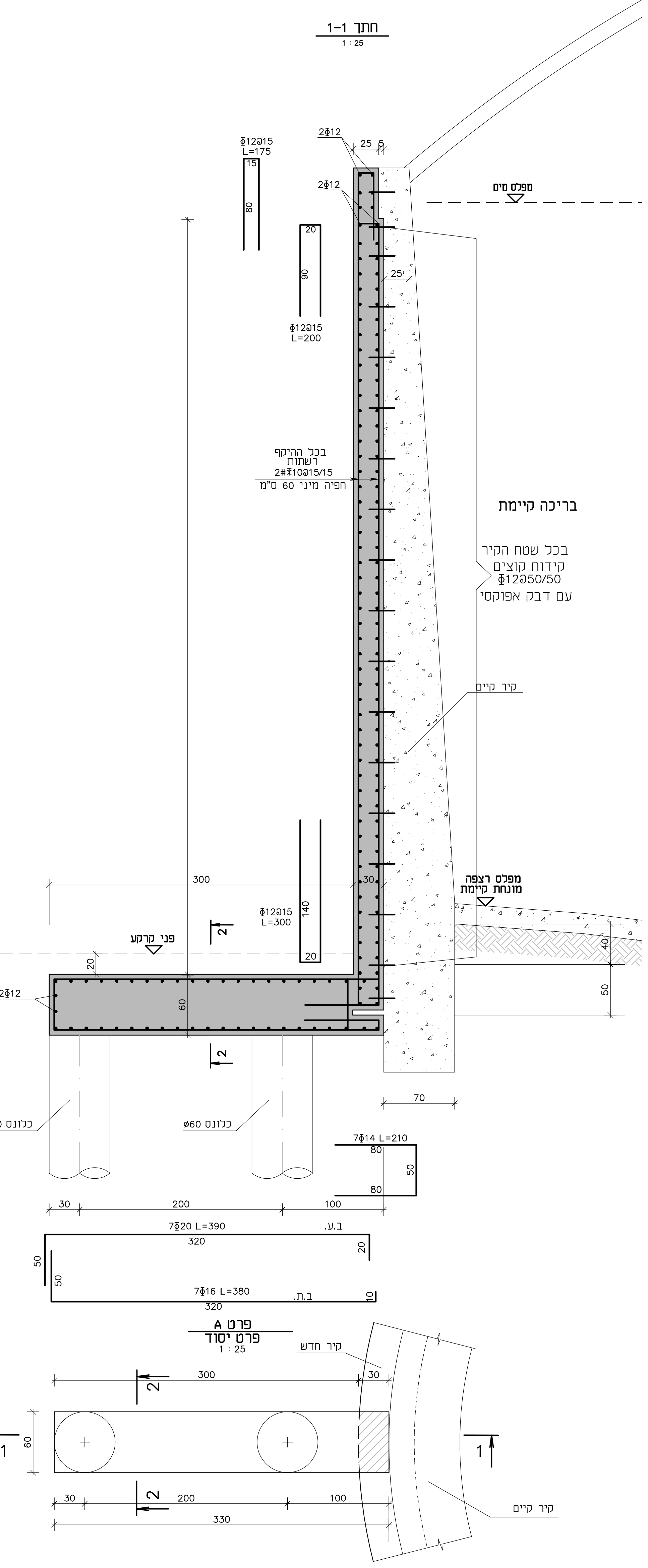
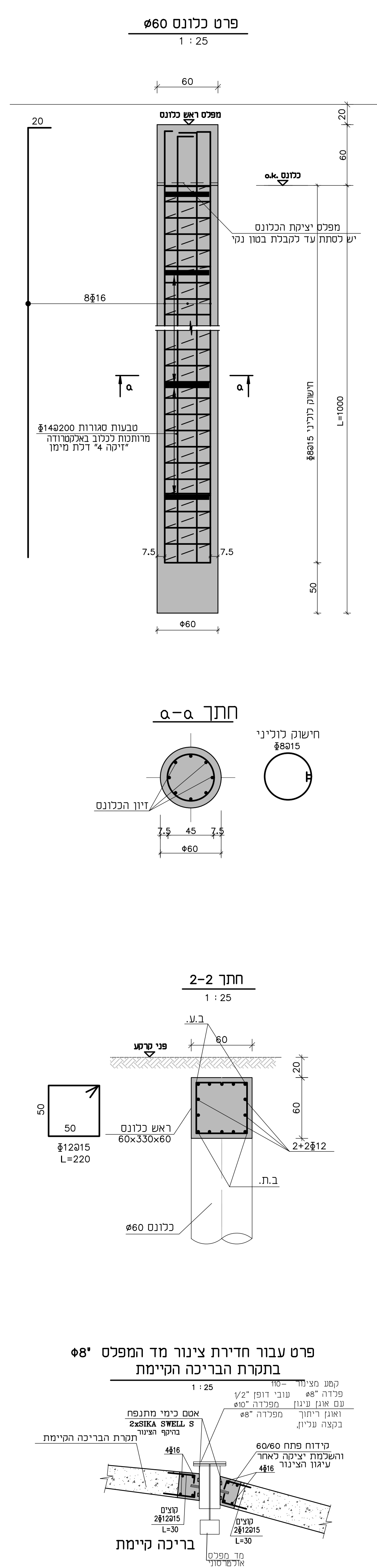
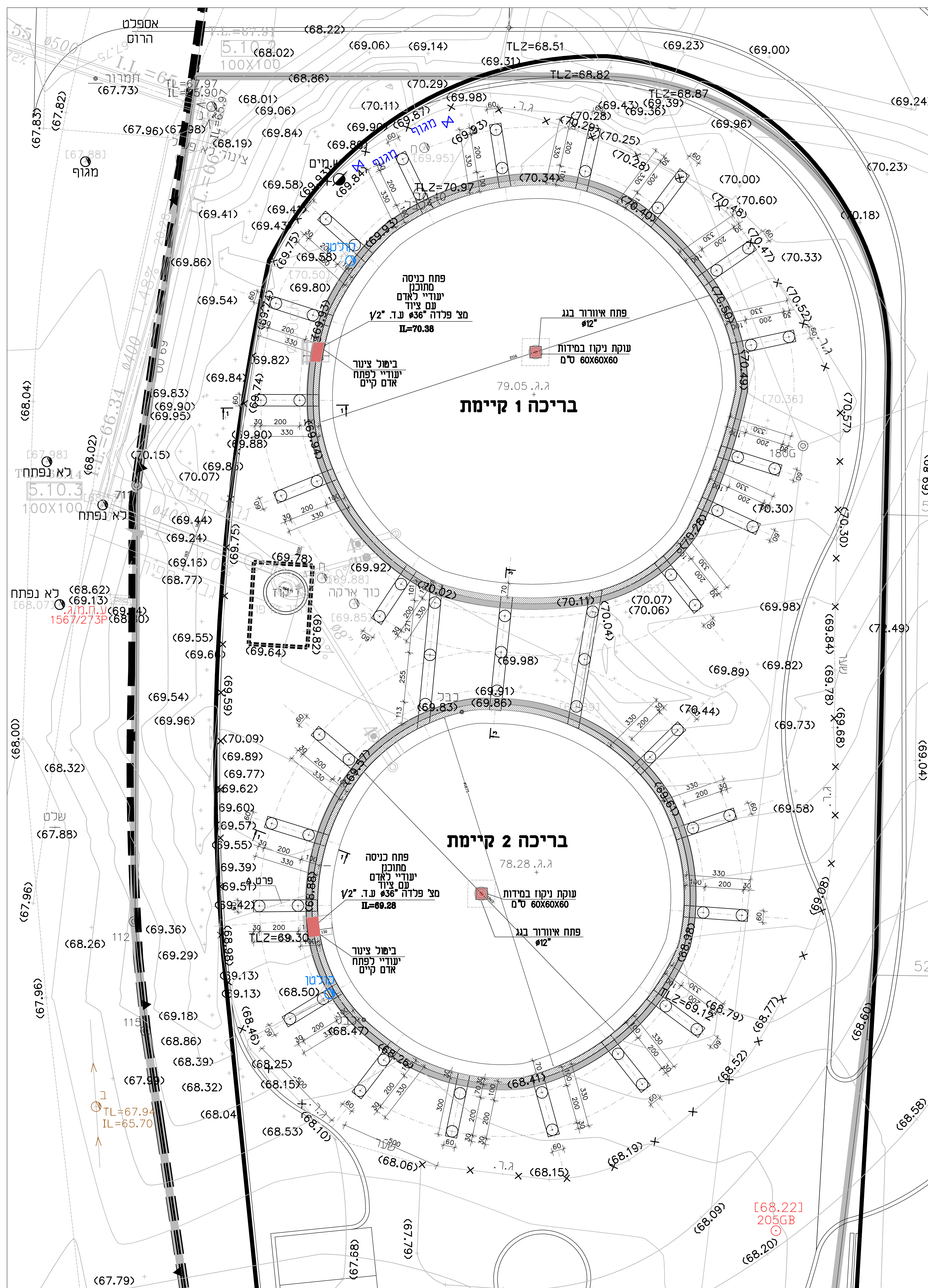

- הערות:**
- 1. נת הוכח ב-40-45 שבי ישי 5 סיט. ודגם חסלה 3.
  - 2. יש לכרא תכ זו יחד עם תכניות פיתוח תואמות.
  - 3. יש לחדר תשתיות קיימות כגני החידה העבודה.
- שים לבו פלדת הזיון כ-500**

- קיימ  
 מכונ  
 לבוצה  
 שם הפרויקט:

**שקום בריכת מתחם 23 רעננה**

שם הפרויקט: **תכנית קיר תמיכה ויסודות**

תאריך: 28.10.2020 | חלק 1 | 1:50  
מחזור: 1:25

**1406-010**

מחזור: 1:50 | 1:25

גולבר מומחים  
לצורך מידע: 03-444892 | 03-444892-90  
נלבר מומחים  
Gilberg Engineers